

**SPEED KING III**

¥260,000

**1-1 フレームタイプ**

<input type="checkbox"/> T-フレーム 標準仕様	ホイールレス	¥260,000
<input type="checkbox"/> Y-フレーム	ホイールレス	¥260,000

T-フレームでは車軸フレームに足が干渉する方にオススメ

**2-1 フロントホイール**

<input type="checkbox"/> ノーマルスポーク 20"	ラピーデ	¥40,000
<input type="checkbox"/> CORIMAエアロホイール 20"		¥85,750

※CORIMAホイールステッカーデザインは予告なく変更する場合がございます

**2-2 リアホイール**

<input type="checkbox"/> ノーマルスポーク		¥80,000
<input type="checkbox"/> 27" CORIMA 4スポーク	ウルティマ	¥316,000
<input type="checkbox"/> CORIMA ディスク		¥316,000
<input type="checkbox"/> 26" CORIMA ディスク	ラピーデ	¥316,000

※CORIMAホイールステッカーデザインは予告なく変更する場合がございます

**2-3 ハンドリング** タイヤコーティング処理解済み

<ハンドリング径>

<input type="checkbox"/> 360	<input type="checkbox"/> 370	<input type="checkbox"/> 380	<input type="checkbox"/> 390	<input type="checkbox"/> 400
------------------------------	------------------------------	------------------------------	------------------------------	------------------------------

<ハンドリングステア高>

■ Lo (13mm)
-------------

<ハンドリングステア数>

■ 4点固定
--------

**3-1 フレームサイズ**

<全長> ●26"ホイールの場合、表示寸法よりマイナス25mm

<input type="checkbox"/> 1700	<input type="checkbox"/> 1750
-------------------------------	-------------------------------

<座幅> フェンダー最狭部内々寸法

<input type="checkbox"/> 250	<input type="checkbox"/> 260	<input type="checkbox"/> 270	<input type="checkbox"/> 280	<input type="checkbox"/> 290
<input type="checkbox"/> 300	<input type="checkbox"/> 310	<input type="checkbox"/> 320	<input type="checkbox"/> 330	<input type="checkbox"/> 340

<アンダーシート高>

27"ホイール	26"ホイール	
(mm) 10mmピッチ	400~450mm	380mm~430mm

<フロントシート高>

(mm) 10mmピッチ	450~600mm
--------------	-----------

<車軸位置> バックシート~車軸間距離

(mm) 10mmピッチ	140~230mm
--------------	-----------

<後輪キャンバー角度>

■ 12°
-------

**3-2 フロントフォーク**

<input type="checkbox"/> アルミチューブ	標準装備	¥0
<input type="checkbox"/> カーボンチューブ		¥30,000

**4-1 シートタイプ**

<input type="checkbox"/> ニーリングタイプ	(正座のような着座姿勢)
<input type="checkbox"/> ステッププレートタイプ	(フロントシート直下に足を下ろす姿勢)

**4-2 ハンドル形状と寸法**

車軸からハンドル先端までの距離	( )mm
<参考> 標準寸法	最大寸法
全長1700	600 650
全長1750	650 700

●標準寸法選択の場合、ハンドル形状は下記図面ようになります。

●標準寸法外の指定の場合は、ハンドル形状をCAD図面にてご確認ください。

●ハンドルまでの距離+車軸位置 = ハンドルからアンダーシートパイプ間距離

●標準寸法選択の場合、ハンドル形状は下記図面ようになります。

●標準寸法外の指定の場合は、ハンドル形状をCAD図面にてご確認ください。

●ハンドルまでの距離+車軸位置 = ハンドルからアンダーシートパイプ間距離

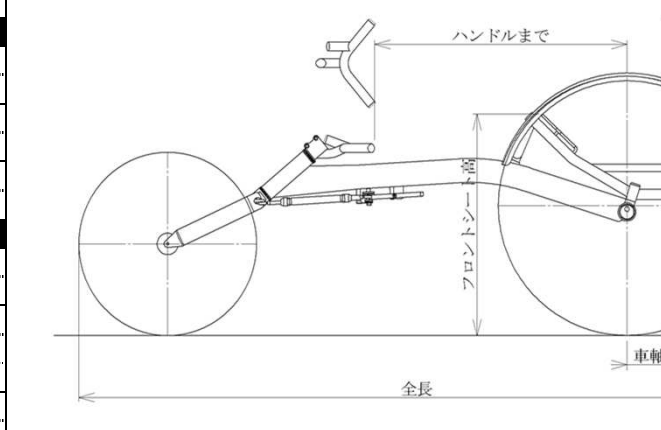

CAD図面での確認 必要 不要

※ 確認を必要とされる場合は、CAD図面の内容をご承認頂いた後の受注となります。

貴社名			
ユーザー名			
TEL		FAX	
ご担当者名			
ご発注No.	得意先コード	M	-

**5-1 フレームカラー**

<input type="checkbox"/> アルマイトシルバー	¥0
<input type="checkbox"/> PP1-9003SV43D 白パール	<input type="checkbox"/> SD4-BK22GM 黒艶消し
<input type="checkbox"/> 粉体塗装1コート ( )	¥20,000
<input type="checkbox"/> 粉体塗装HG ( )	
クラス1¥25,000 / クラス2¥31,000 / クラス3¥33,000 / クラス4¥45,000	

**5-2 カラーパーツ** ハンドル、トラックレバー、Fフォーク(カーボン選択時は上下部品のみ)

<input type="checkbox"/> アルマイトブラック	¥0
<input type="checkbox"/> アルマイトレッド	<input type="checkbox"/> アルマイトスカイブルー
¥18,000	

**6-1 アクセサリー**

<input type="checkbox"/> スピードメーター	¥10,000
<input type="checkbox"/> レーザー用クッション	¥4,300
<input type="checkbox"/> リムセメント	¥720
<input type="checkbox"/> 六角レンチ Y型 (4/5/6mm)	¥2,800

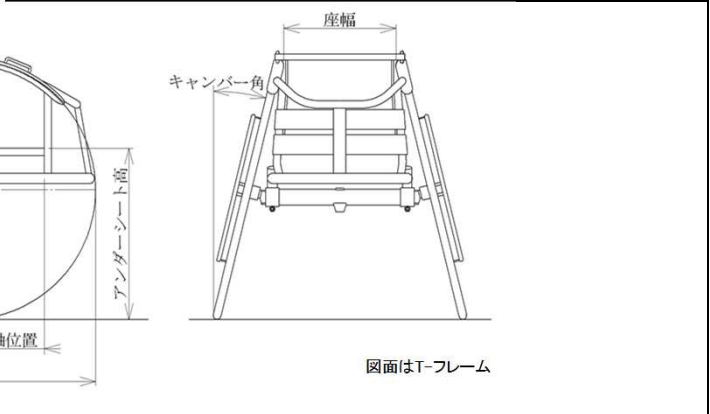

色見本QRコード  
粉体塗装1コート



受注No.	
出荷予定日	/

株式会社 ミキ **FORCE**  
MAKER OF MARVELOUS POWERBIKE  
 お客様サポート窓口 tel 0570-00-9993  
 fax **0568-66-6335**